



HanseLifter®

Ersatzteilliste

- Original -

E1229-02 / E1236-02

Elektro-Deichselstapler
Tragfähigkeit 1,2 Tonnen



HanseLifter®
GESUTRA GmbH
Straubinger Str. 20
28219 Bremen
0049 (0)421 33 63 62 00
www.hanselifter.de

Ver 4.01
Stand: 09 / 2015

Explosionszeichnung Anbauteile



Abbildung 1 Expl. Anbauteil

Explosionszeichnung Batteriebox

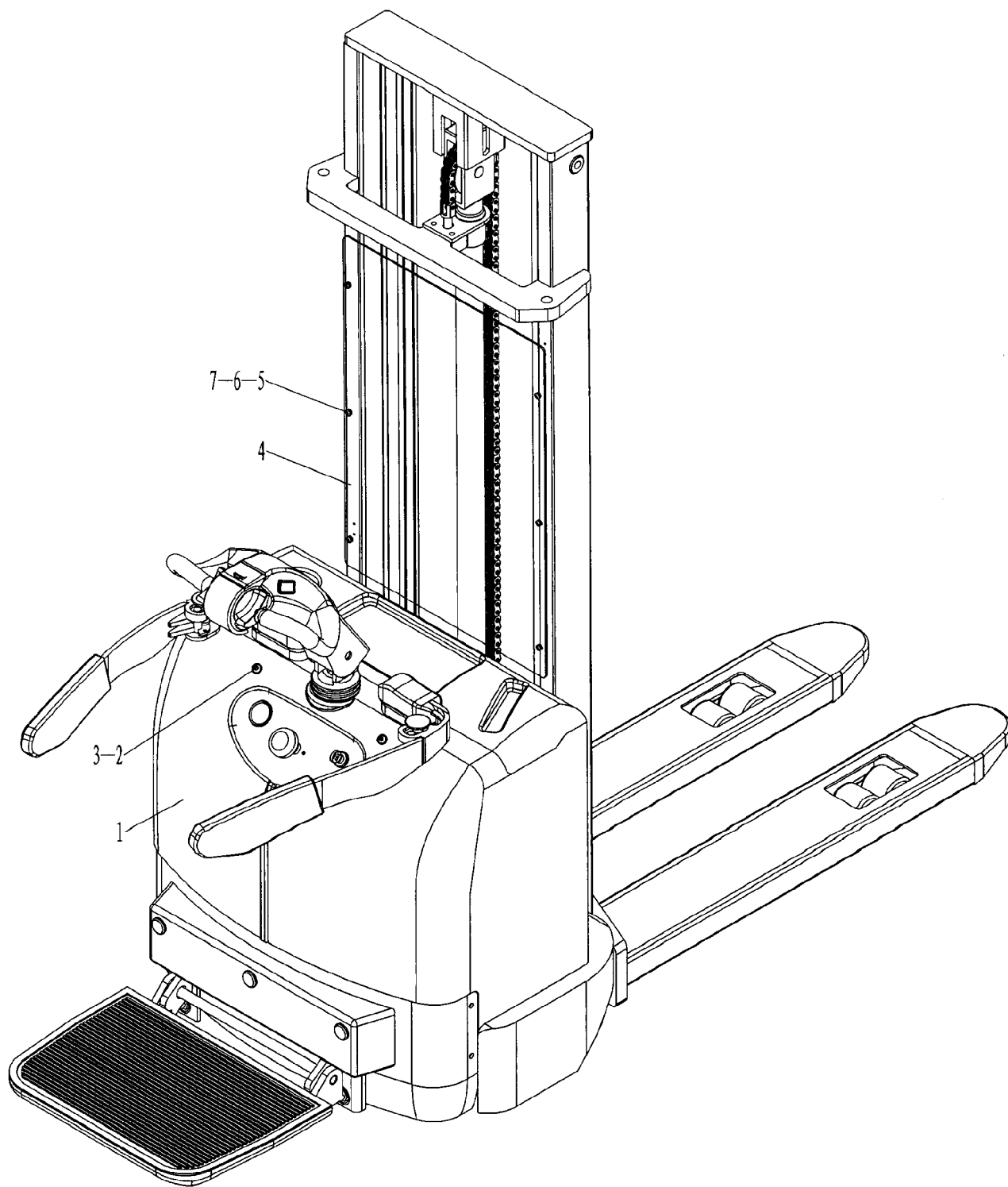

Abbildung 2 Expl. Batteriebox

Explosionszeichnung Antriebsachse

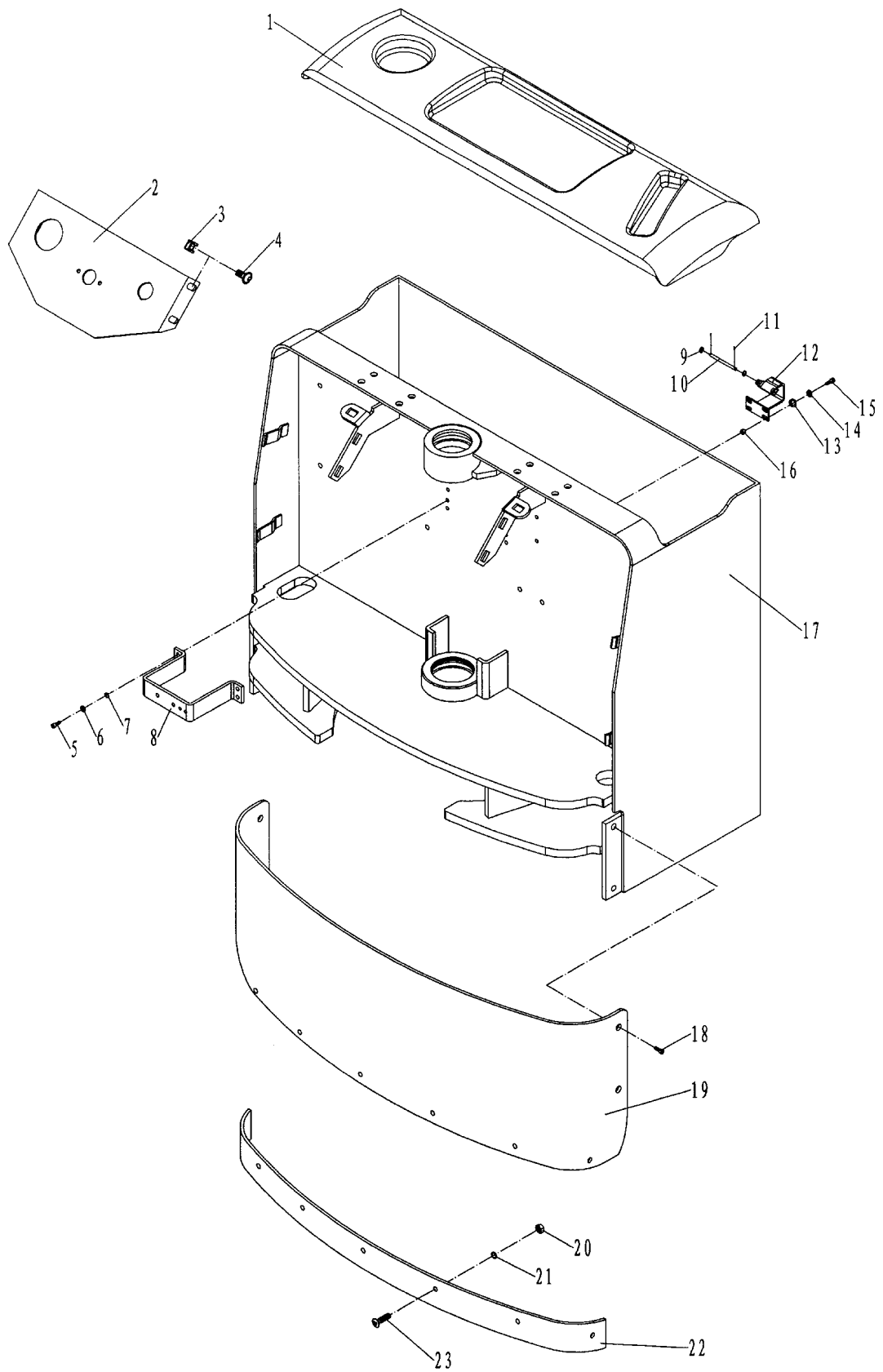

Abbildung 3 Expl. Antriebsachse

Explosionszeichnung Antriebsrad

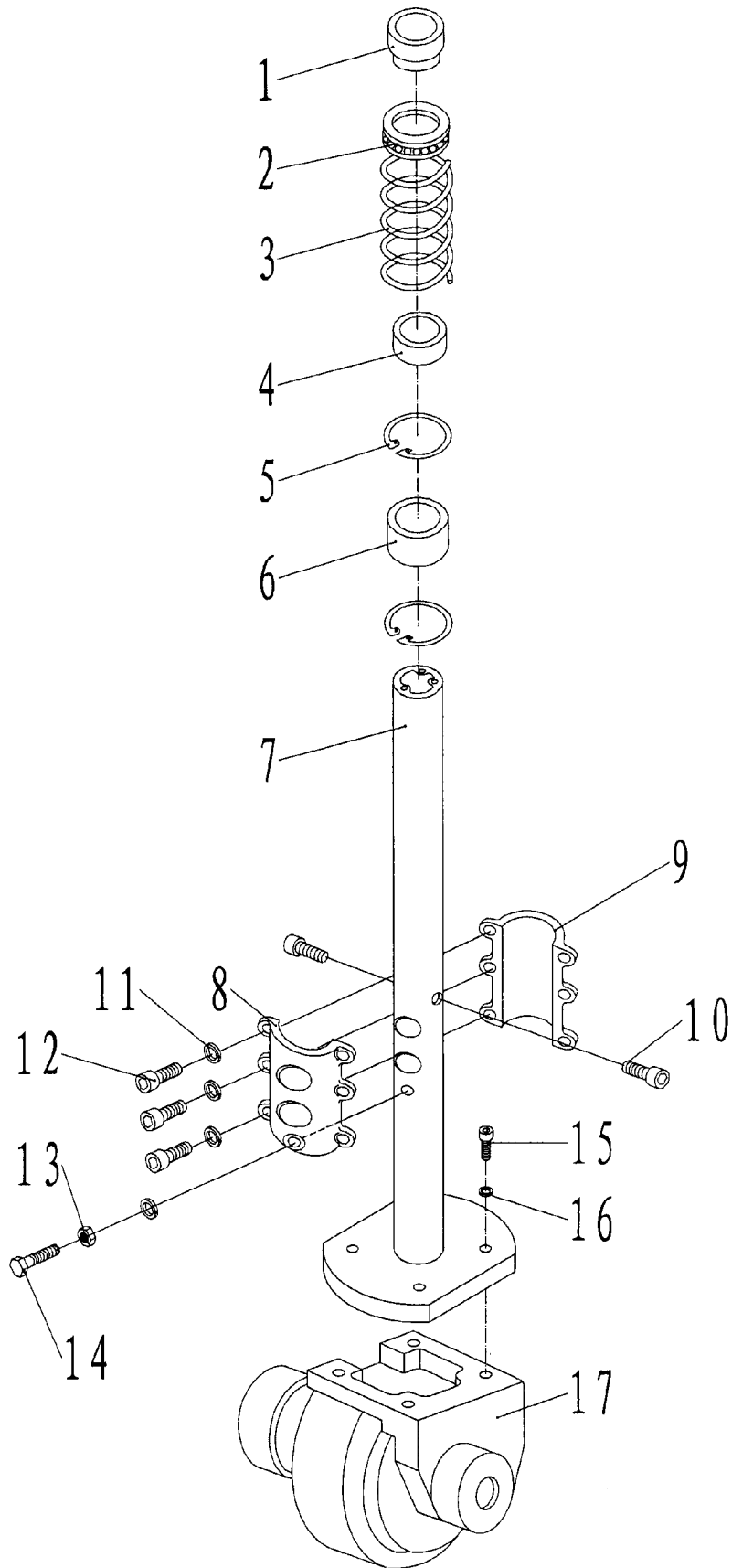

Abbildung 4 Expl. Antriebsrad

Explosionszeichnung Stützrad

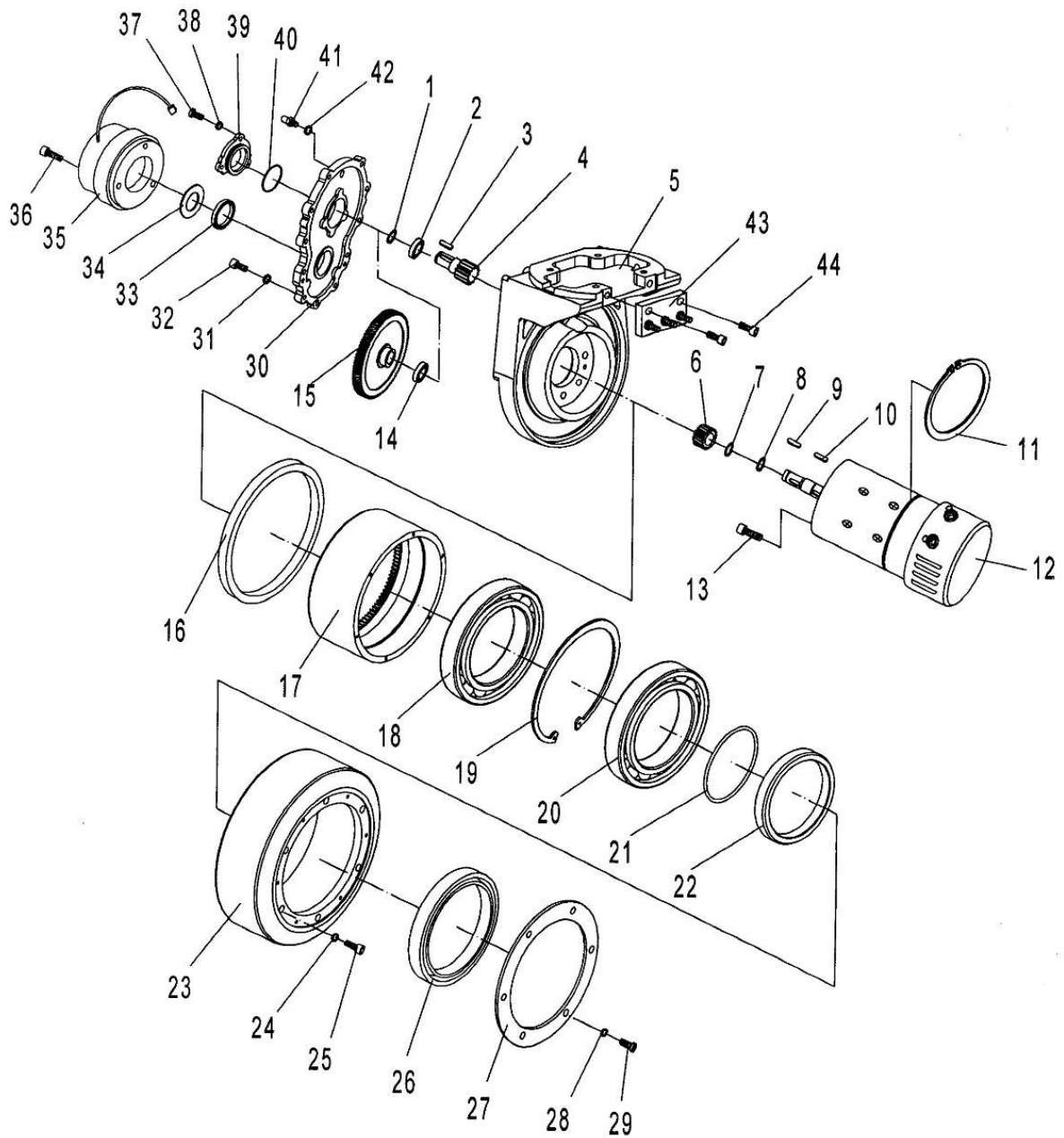

Abbildung 5 Expl. Stützrad

Explosionszeichnung Lastrad

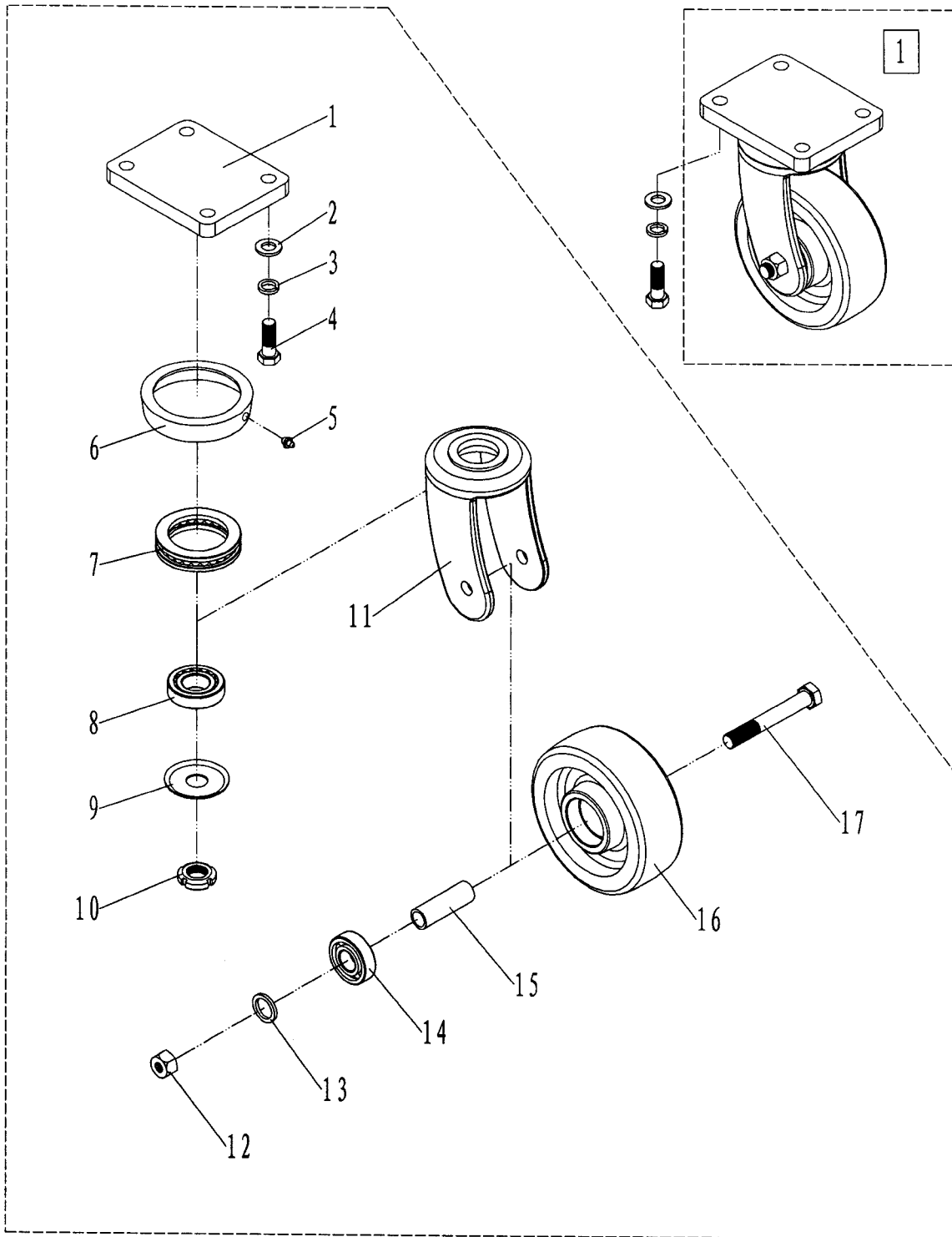

Abbildung 6 Expl. Lastrad

Explosionszeichnung Hauptstromkabel

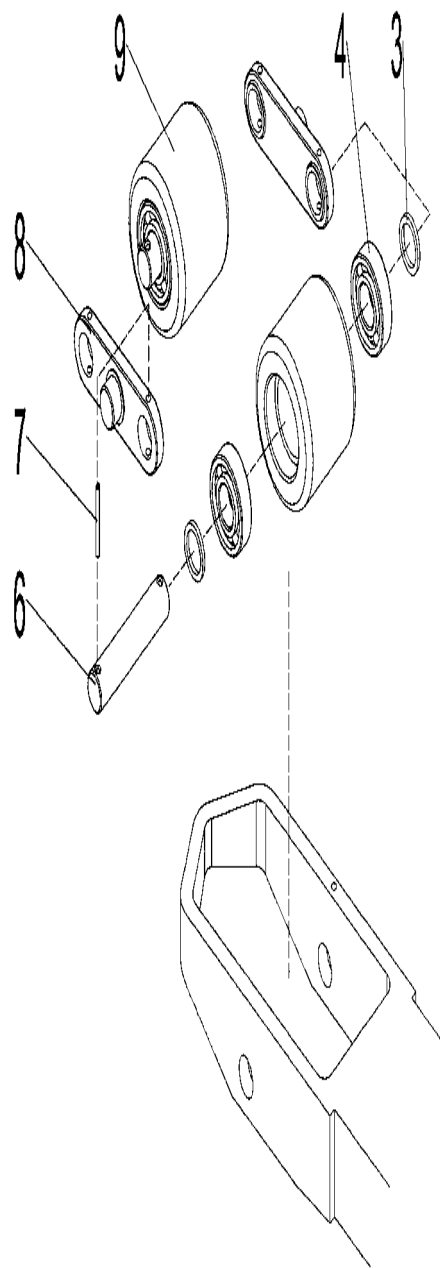
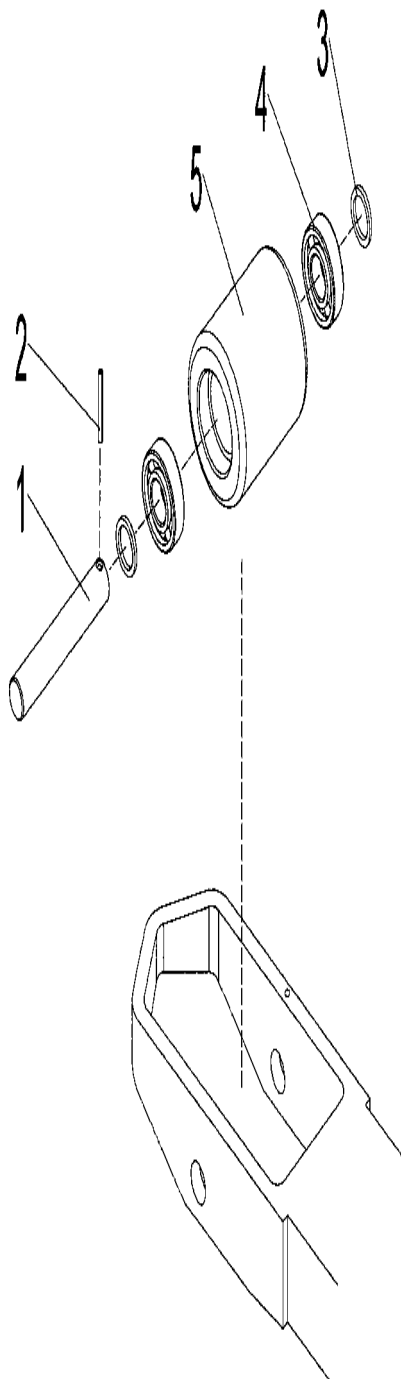

Abbildung 7 Expl. Hauptstromkabel

Explosionszeichnung Kabel Deichselsteuerung

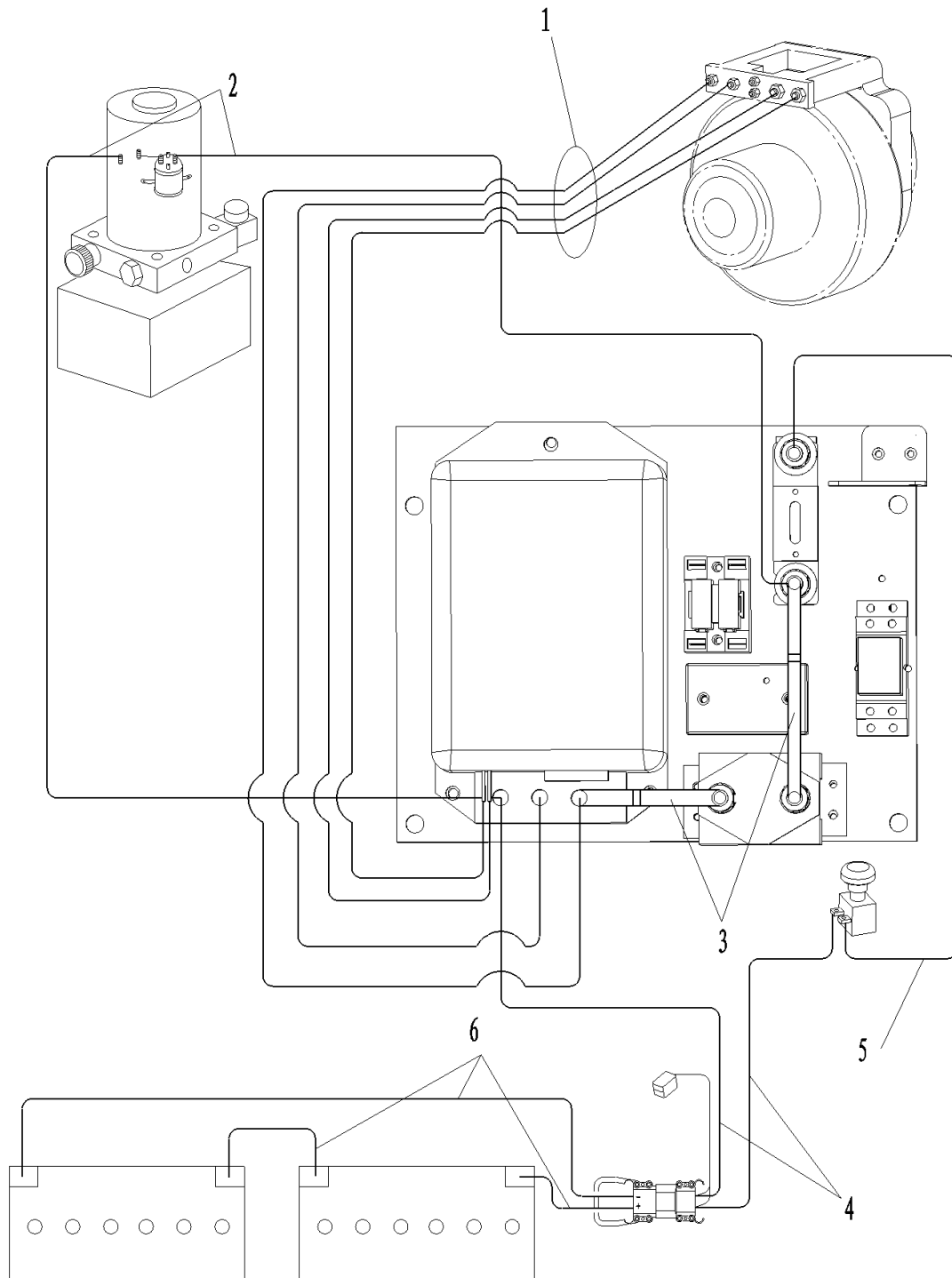

Abbildung 8 Expl. Kabel Deichselsteuerung

Explosionszeichnung Elektronik

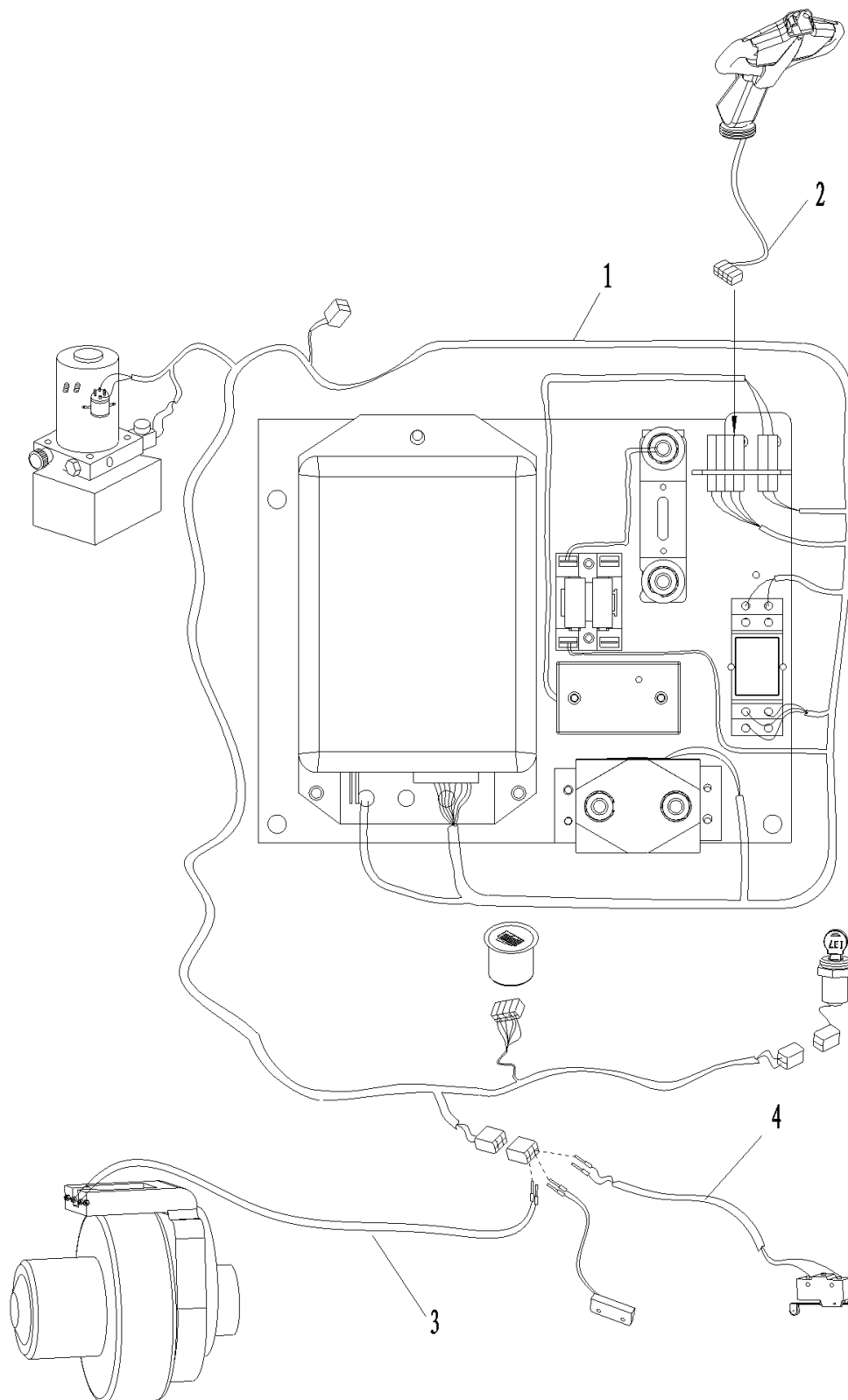

Abbildung 9 Expl. Elektronik

Explosionszeichnung Äußerer Hydraulikzylinder

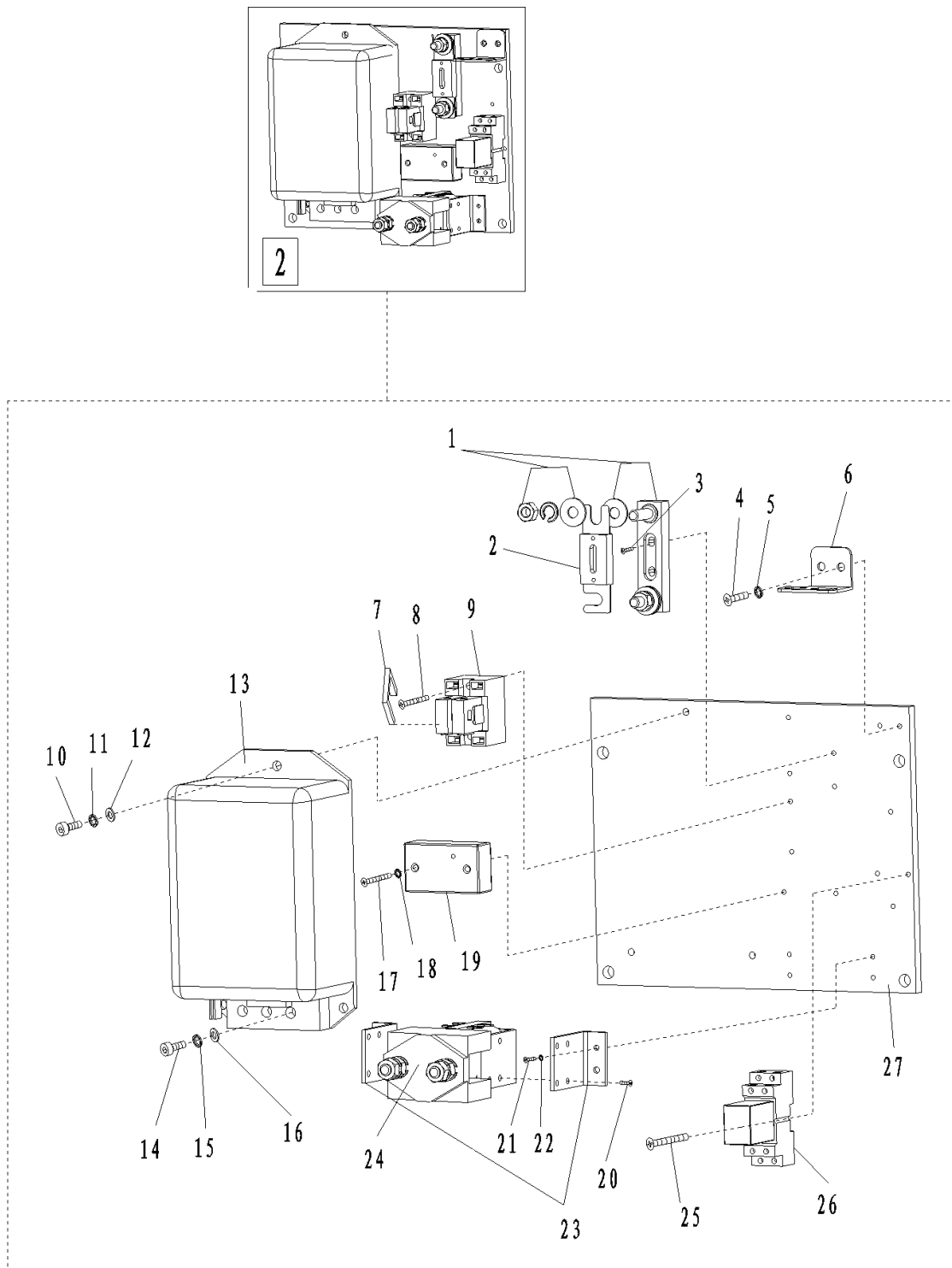

Abbildung 10 Expl. Äußerer Hydraulikzylinder

Explosionszeichnung Innerer Hydraulikzylinder

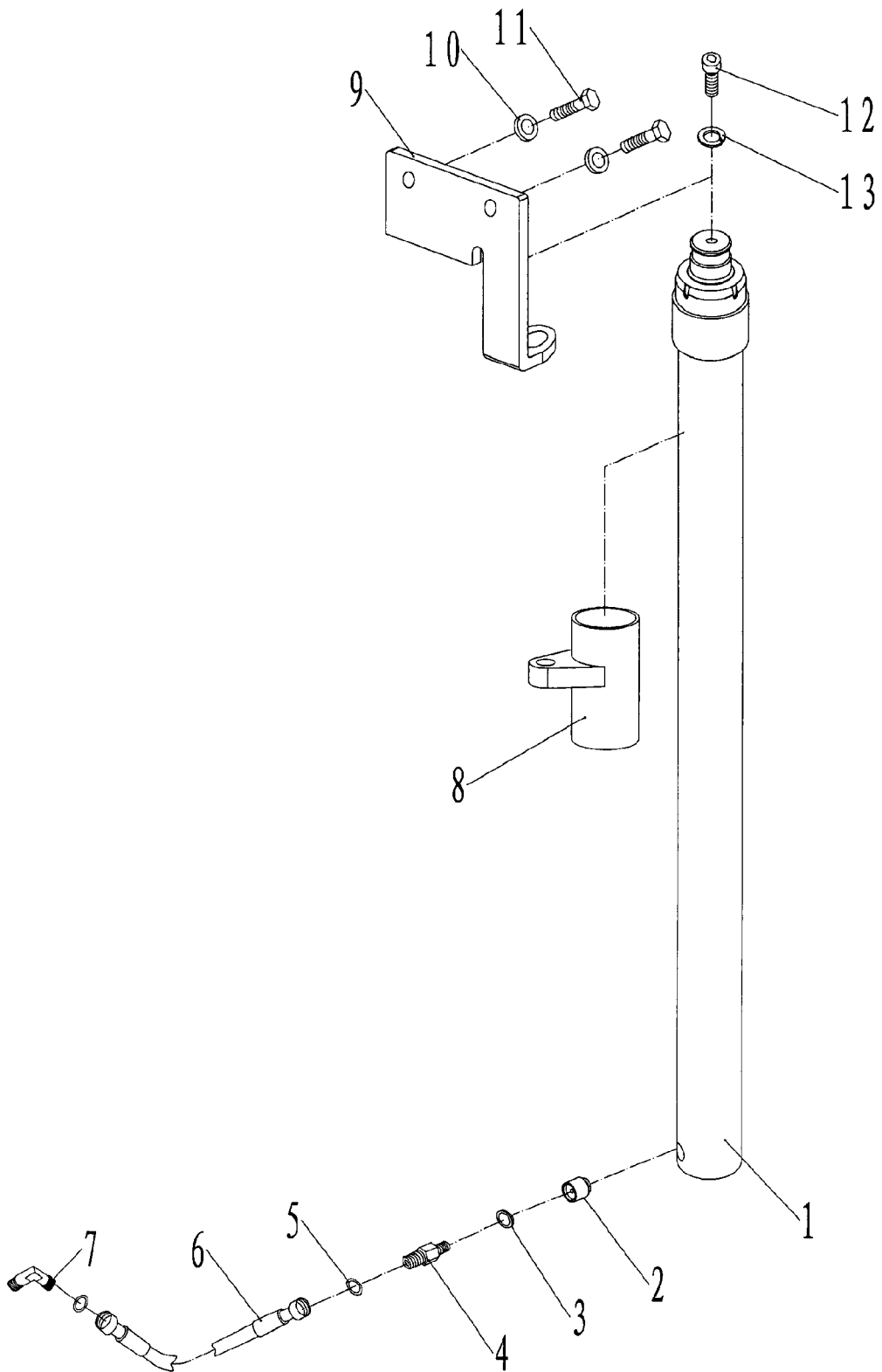

Abbildung 11 Expl. Innerer Hydraulikzylinder

Explosionszeichnung Hydraulikpumpe

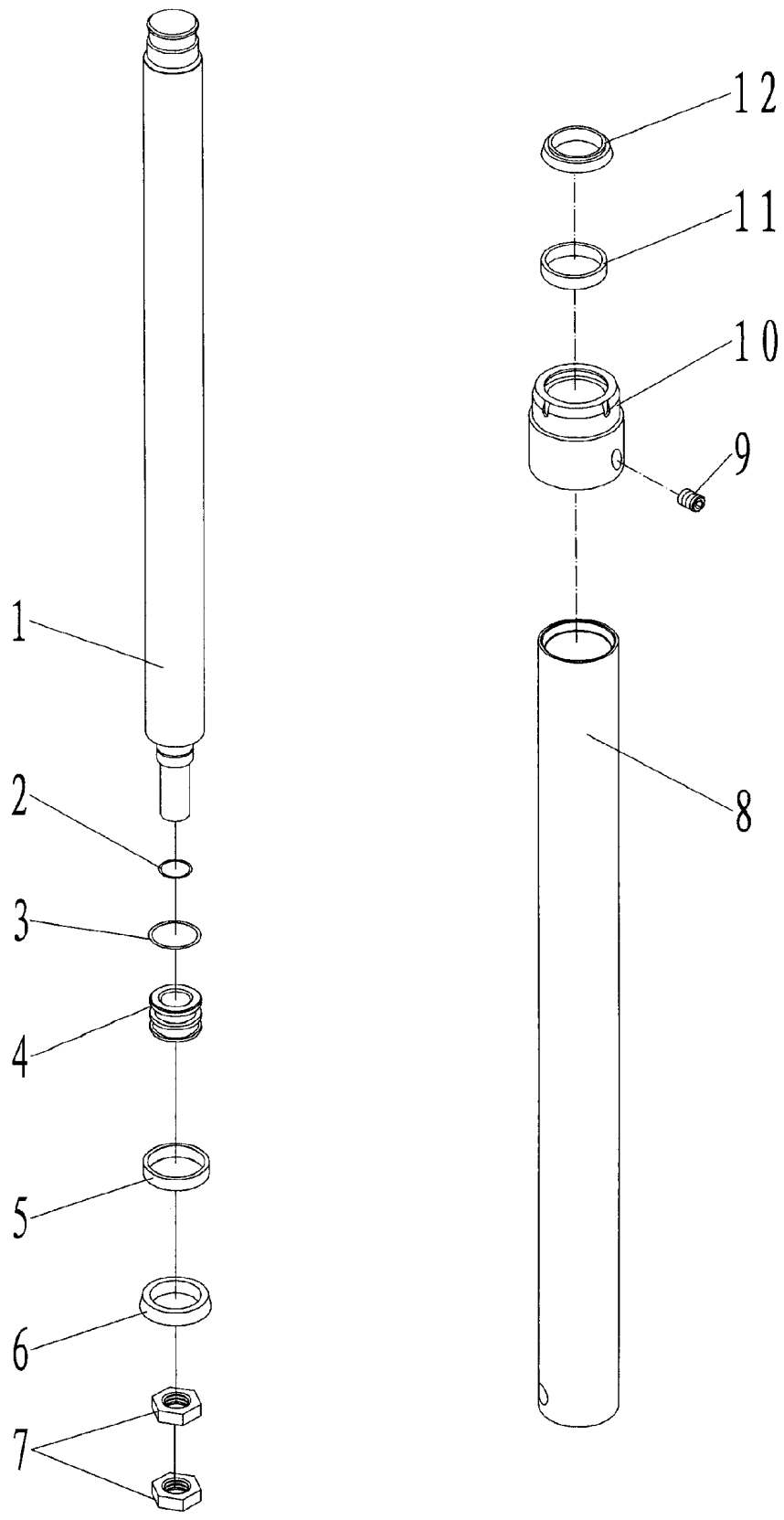

Abbildung 12 Expl. Hydraulikpumpe

Explosionszeichnung Mast / Rahmen

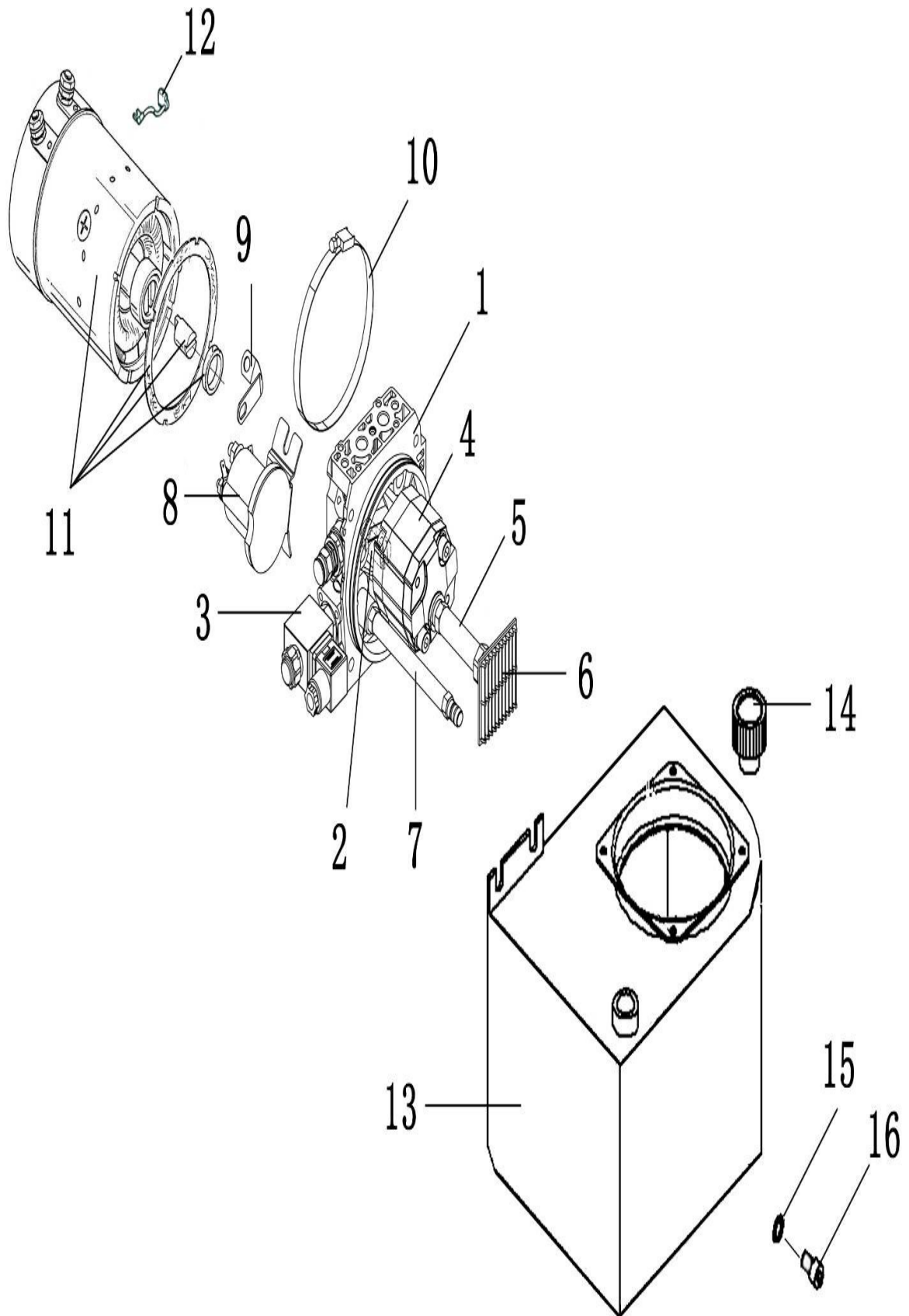

Abbildung 13 Expl. Mast / Rahmen

Explosionszeichnung Lastkette

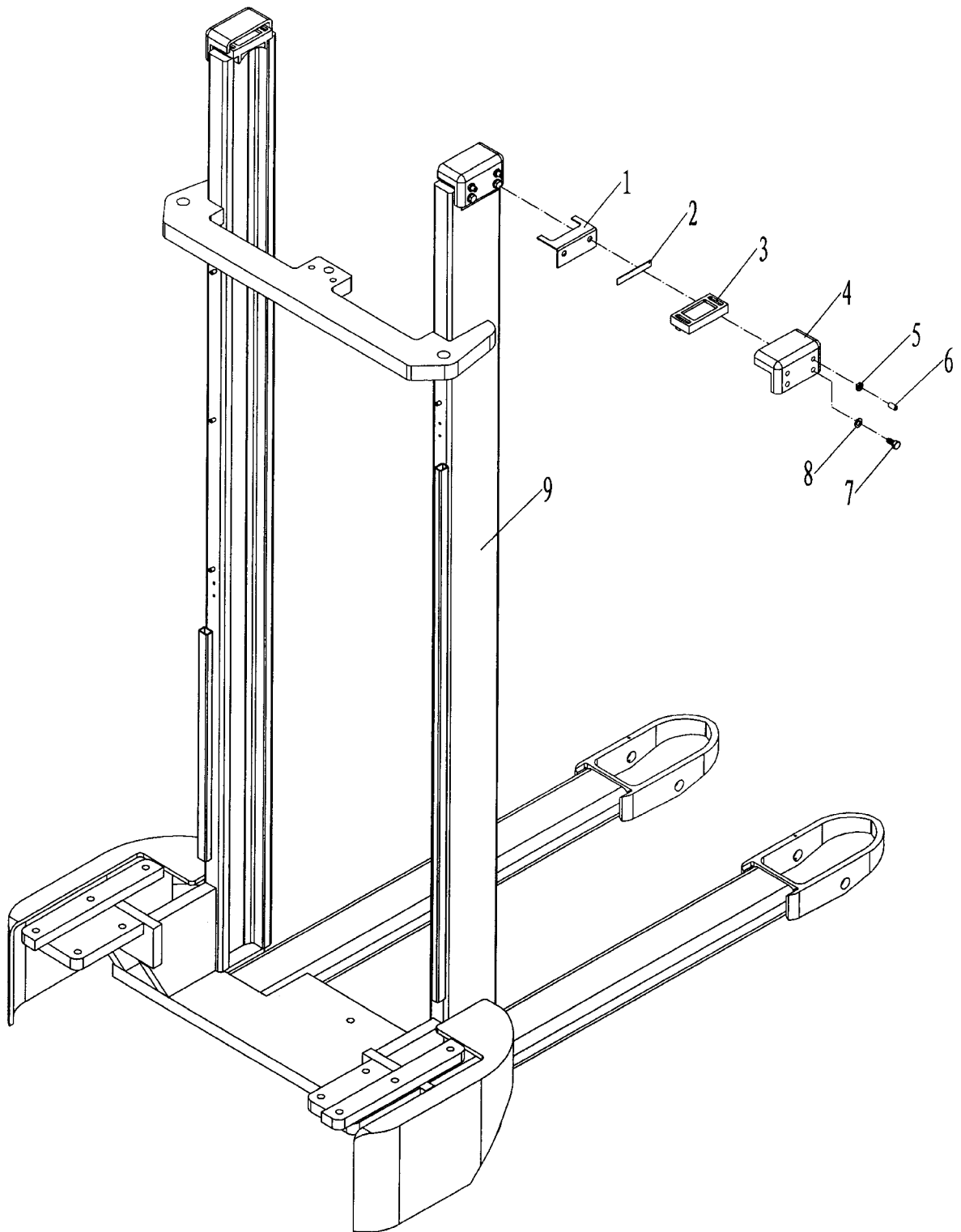

Abbildung 14 Expl. Lastkette

Explosionszeichnung Gabel

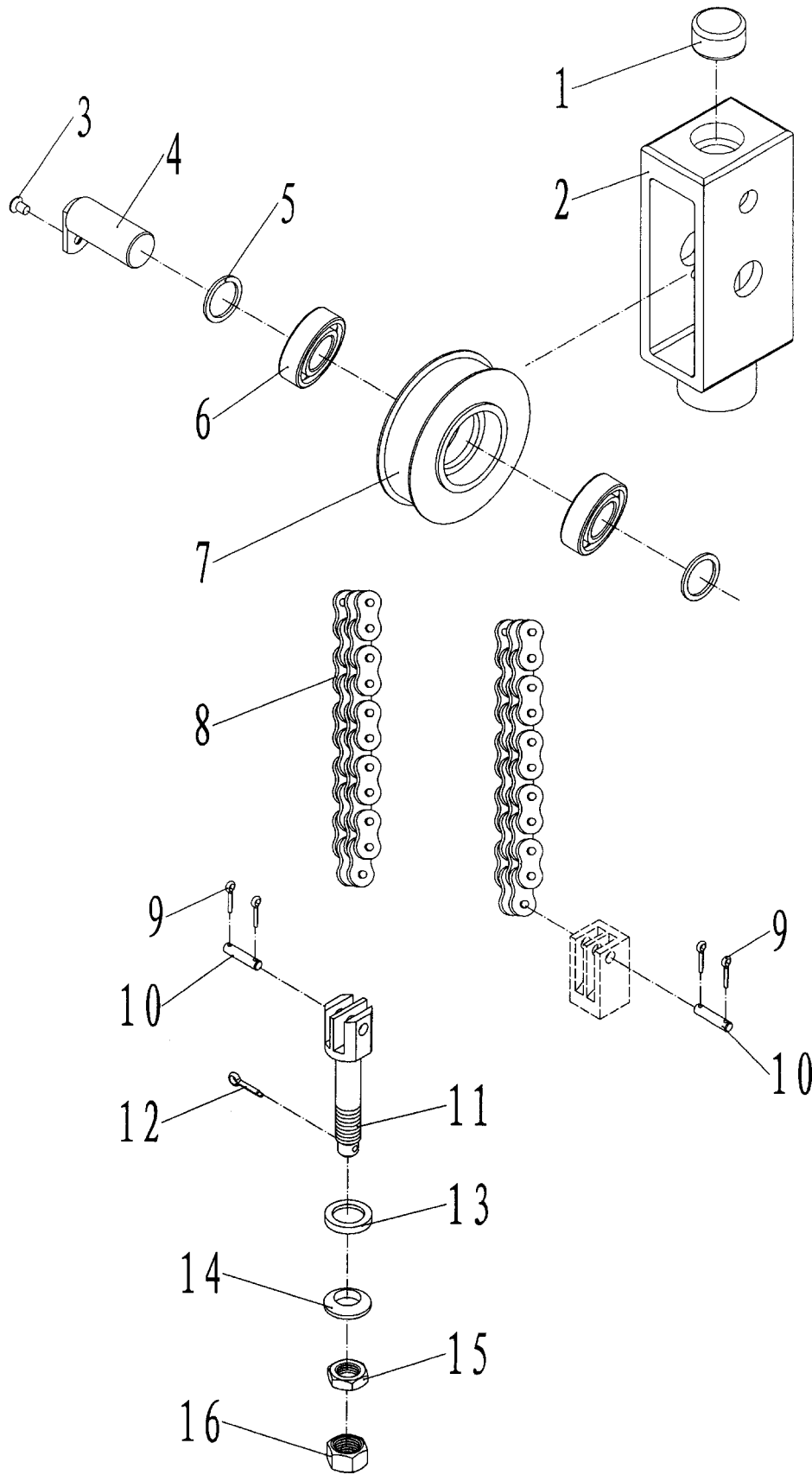

Abbildung 15 Expl. Gabel

Explosionszeichnung Mitfahrerplatte

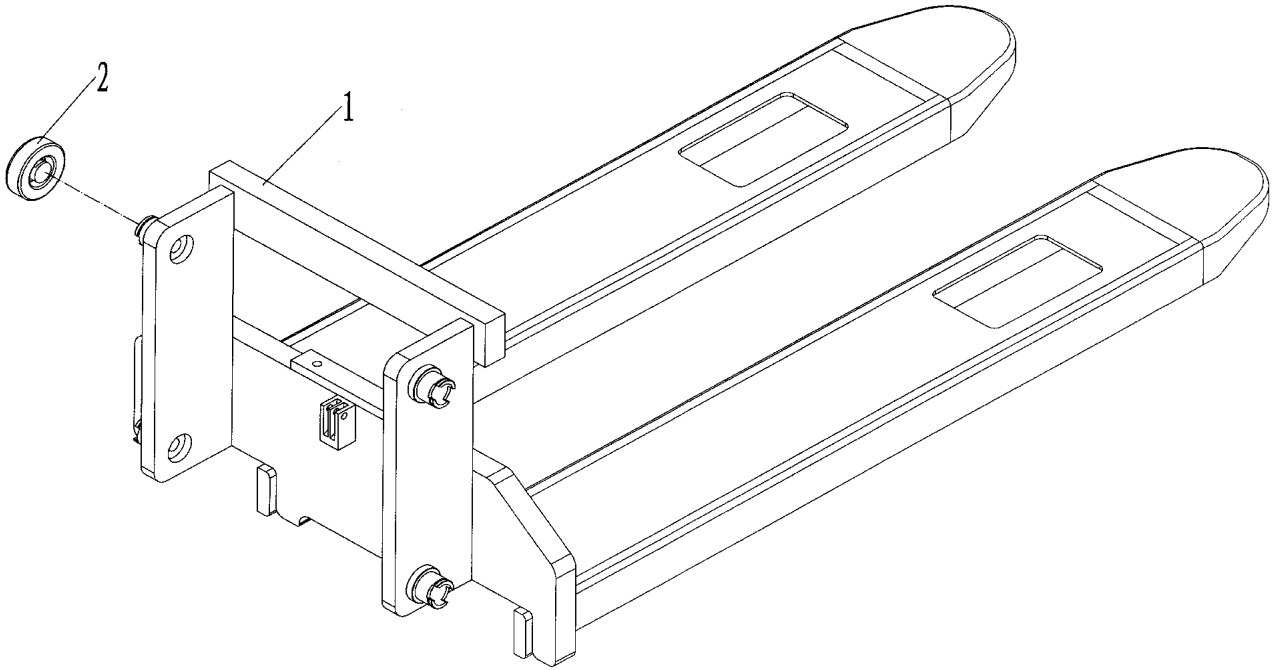

Abbildung 16 Expl. Mitfahrerplatte

Explosionszeichnung Seitenarme



Abbildung 17 Expl. Seitenarme A

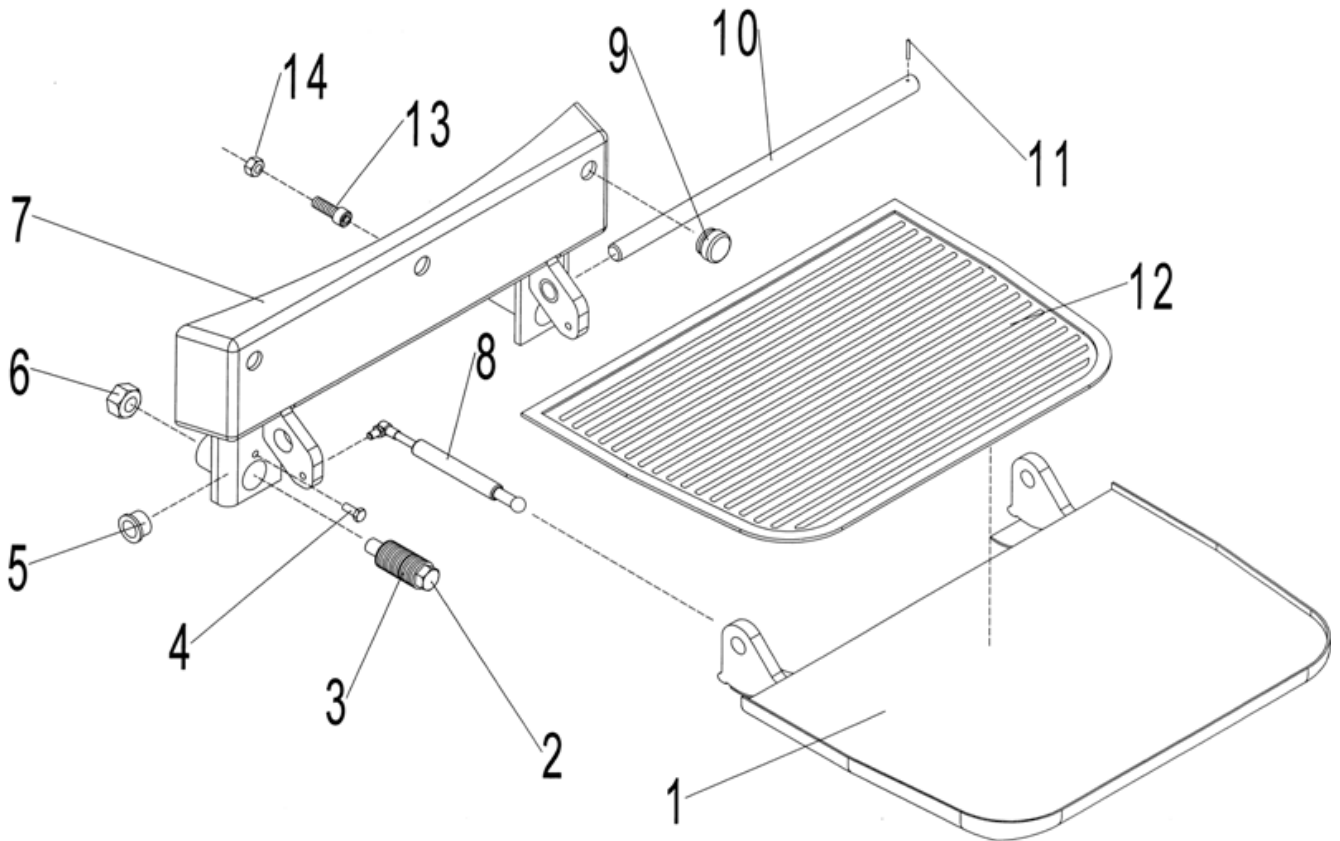

Abbildung 18 Expl. Seitenarme B

Explosionszeichnung Lastschutzgitter

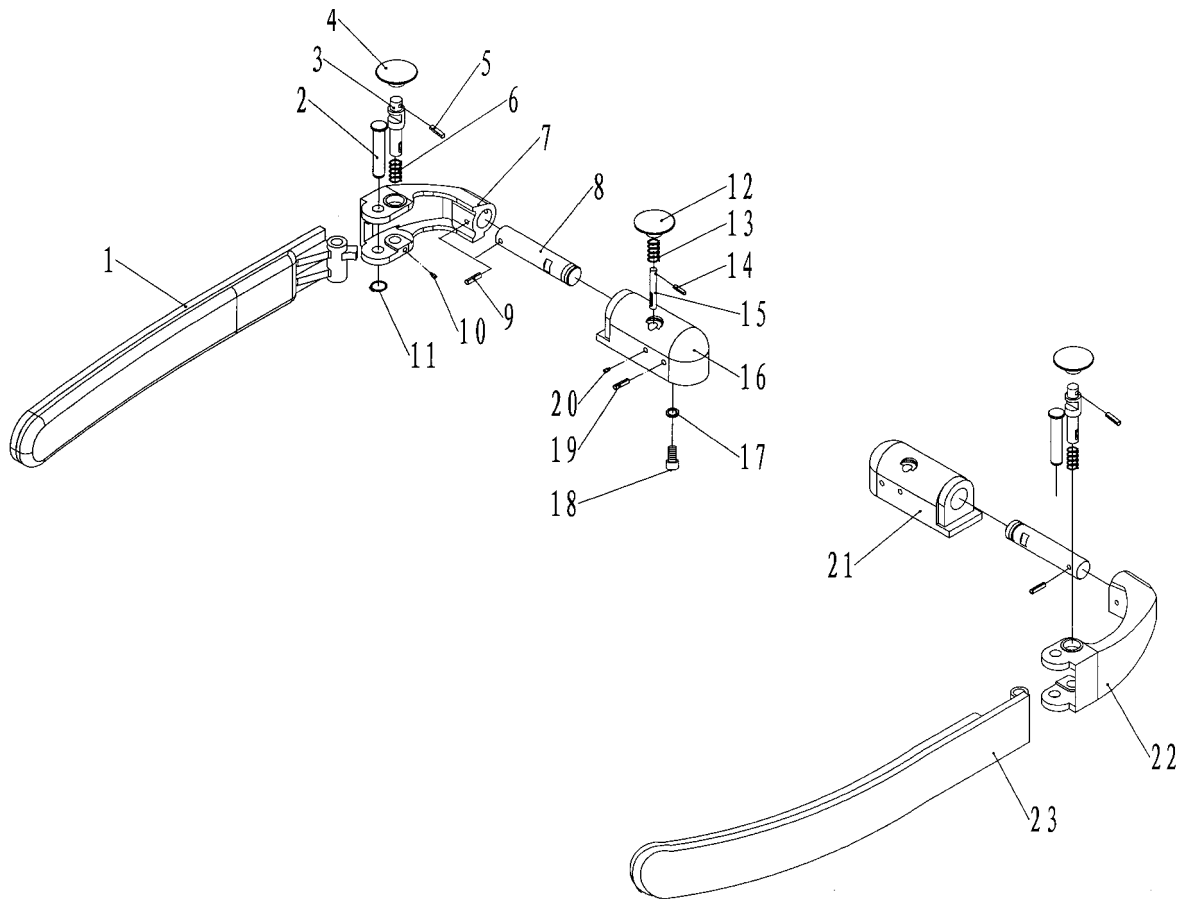

Abbildung 19 Expl. Lastschutzgitter

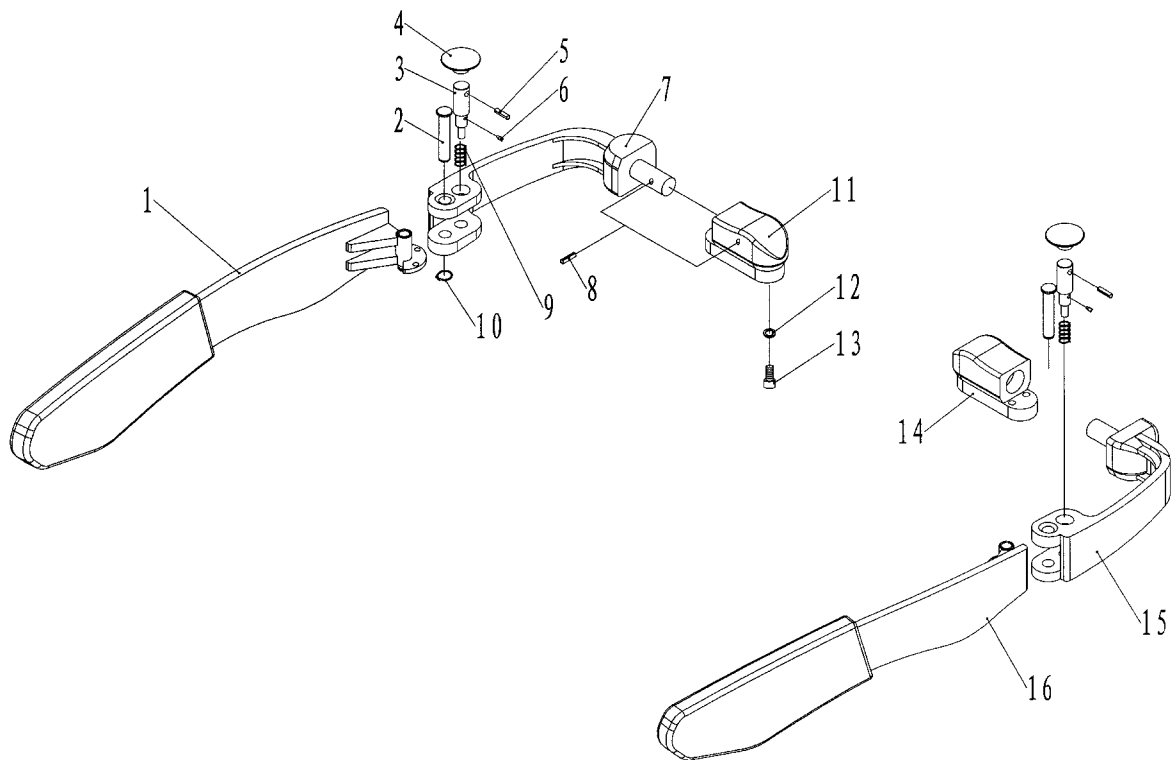
Explosionszeichnung Deichselkopf

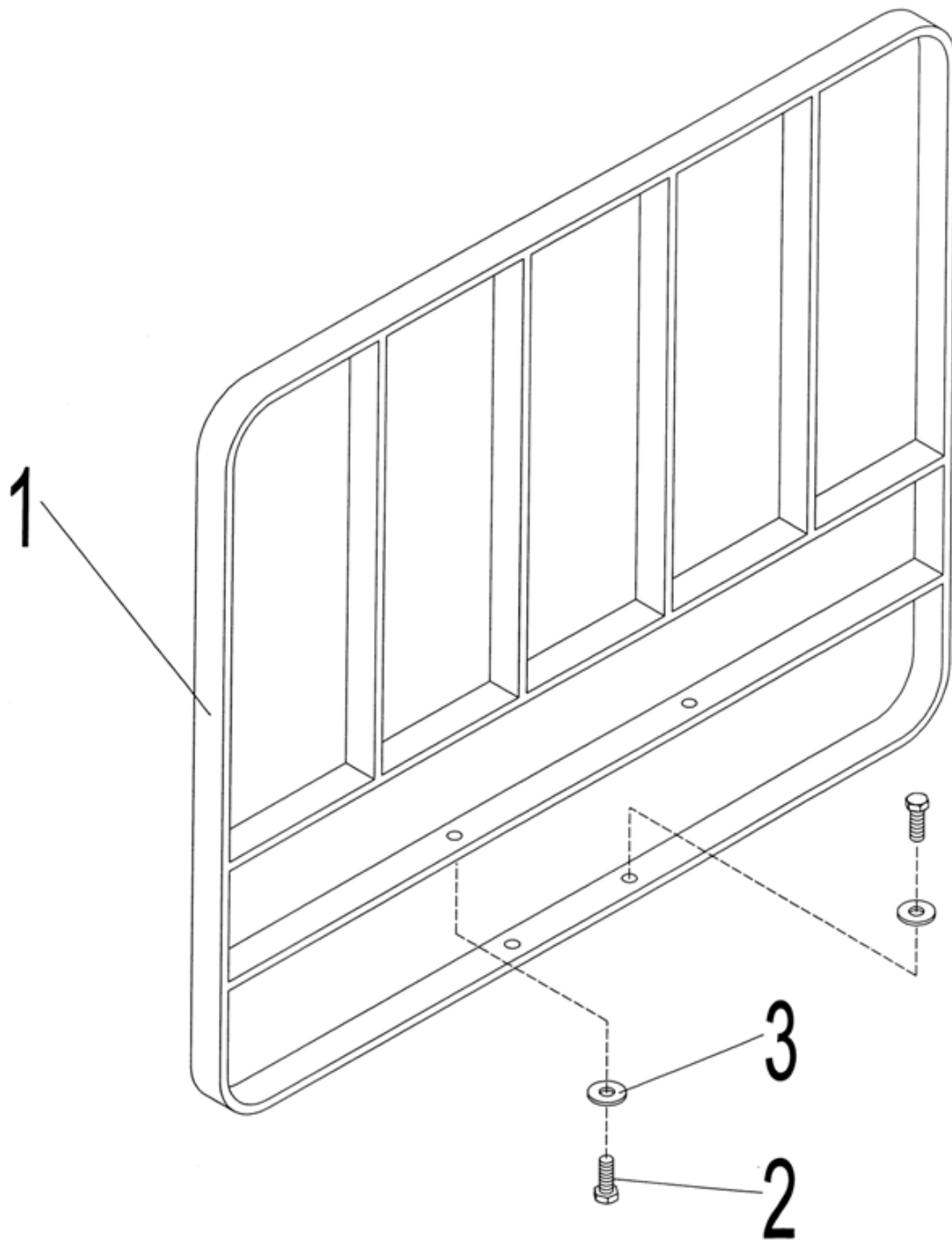

Abbildung 20 Expl. Deichselkopf

Explosionszeichnung Deichsel

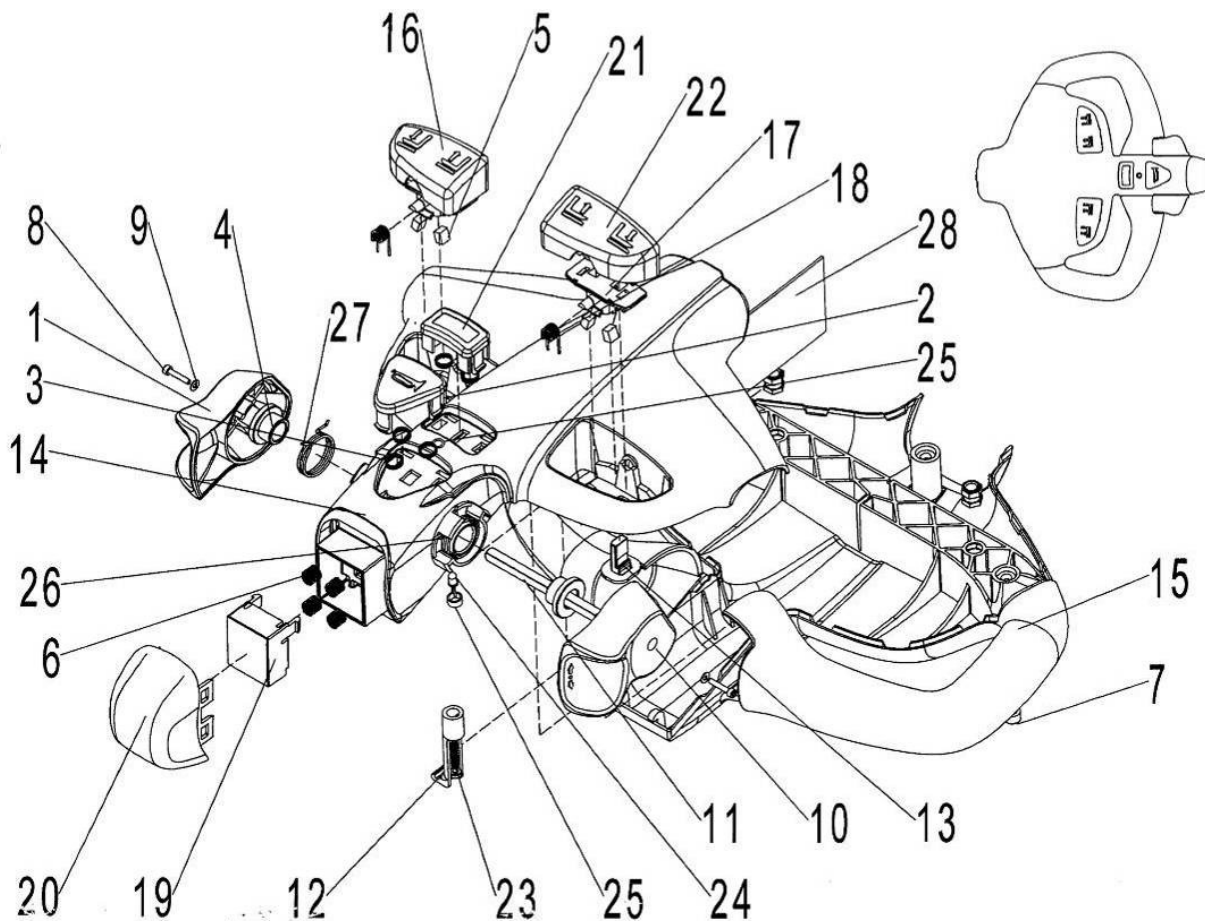
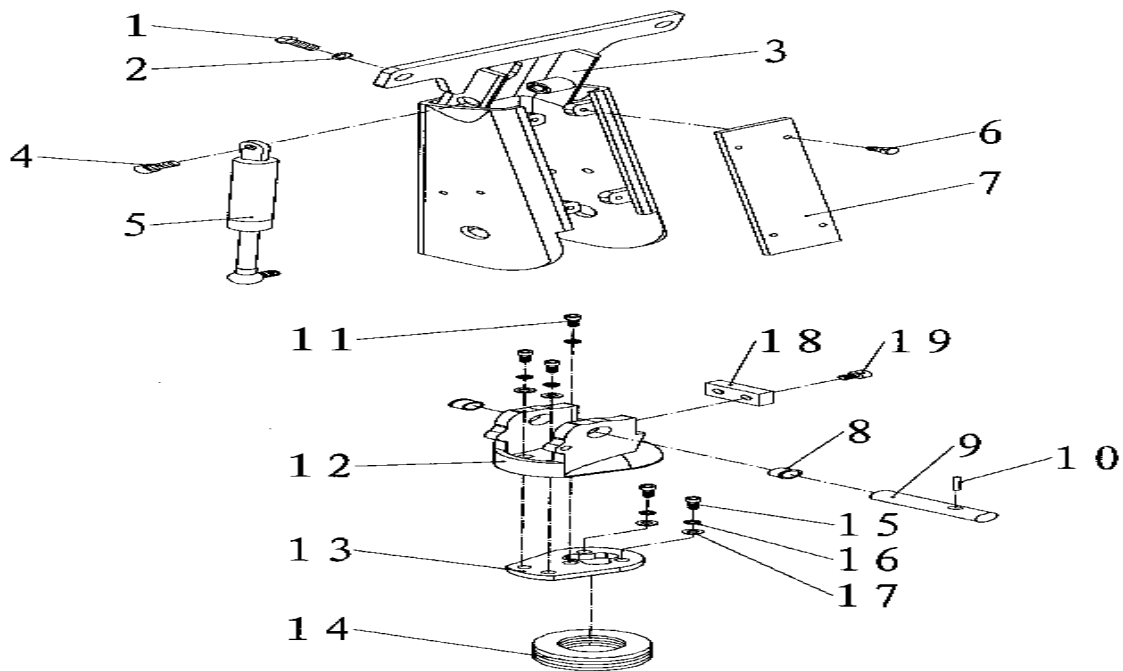

Abbildung 21 Expl. Deichsel